

8095

Produkt



**KRAMER**  
*on the safe side*



## Größe zeigen, Größe haben

Der Kramer 8095 ist ein Radlader der 8er Serie und ist mit dem erprobten Prinzip des ungeteilten Rahmens ausgestattet und wurde unter dem Namen „580“ bekannt. Neben der hohen Standsicherheit, der enormen Wendigkeit und der konstant hohen Nutzlast überzeugt die Maschine in punkto Leistung und Komfort. Der serienmäßig verbaute 75PS Deutz-Motor und das optional verfügbare ecospeed Getriebe mit Traktorzulassung und Anhängerkupplung ermöglichen Ihnen einen zuverlässigen Betrieb in jeder Situation. Das Kramer Kabinendesign überzeugt durch Ergonomie und Komfort in jedem Detail.

- Rundumsicht: Die geräumige Kabine (2,3 m<sup>3</sup>) mit beidseitigem Einstieg, sowie großflächiger Verglasung ermöglicht eine hervorragende Rundumsicht
- Ergonomie: Die flexible Lenkrad- und Sitzverstellung sowie die ergonomische Gestaltung der Kabine trägt zu ermüdungsfreiem Arbeiten bei
- Mehr Reichweite: Optional ist eine verlängerte Ladeanlage verfügbar, welche mehr Reichweite und Überladehöhe ermöglicht
- Abgasnachbehandlung: Mit Hilfe des Abgasreinigungssystems (DOC+DPF) wird die Abgasstufe V erreicht
- Flexibler Einsatz : Schaufelvolumen von 0,85 – 1,5 m<sup>3</sup> je

nach Materialdichte bei einer Bauhöhe von unter 2,5 m

## 8095 Technische Daten

### Betriebsdaten

Schaufelinhalt (Standardschaufel)	0,95 m <sup>3</sup>
Betriebsgewicht	4.990 kg

### Motordaten

Motorhersteller	Deutz
Motorleistung	55,4 kW
Abgasstufe (Serie)	V

### Kraftübertragung

Fahrtrieb	Stufenlos regelbares, hydrostatisches Axialkolbengetriebe
Fahrgeschwindigkeit (Serie)	20 km/h
Fahrgeschwindigkeit (Option)	30 km/h
Fahrgeschwindigkeit (Option)	40 km/h
Standardbereifung	12.5-20
Differentialsperre	100 % VA
Max. Lenkeinschlag	2x40 °

### Lenk- und Arbeitshydraulik

Max. Fördermenge Pumpe	70 l/min
Max. Druck (Pumpe)	240 bar
Max. Fördermenge Powerflow	115 l/min

### Kinematik

Bauart	P-Kinematik
Nutzlast (S=1.25)	2.300 kg
Nutzlast (S=1.25, verlängerte Ladeanlage)	2.000 kg
Kipplast (mit Schaufel)	3.890 kg
Kipplast (mit Schaufel, verlängerte Ladeanlage)	3.240 kg
Rückkippwinkel	50 °
Auskippwinkel	45 °

### Füllmengen

Kraftstofftank	85 l
Hydrauliktank	50 l

### Geräuschemissionen

Gemessener Wert	100 dB(A)
Garantierter Wert	101 dB(A)
Geräuschpegel am Fahrerohr	77 dB(A)

### Vibrationen

Schwingungsgesamtwert der oberen Körpergliedmaße	< 2,5 m/s <sup>2</sup>
Höchster Effektivwert der gewichteten Beschleunigung für den Körper	< 0,5 m/s <sup>2</sup>

Alle Angaben ohne Gewähr.

Weitere technische Daten finden Sie in der ausführlichen Broschüre im Bereich Infomaterial.

## 8095 Abmessungen

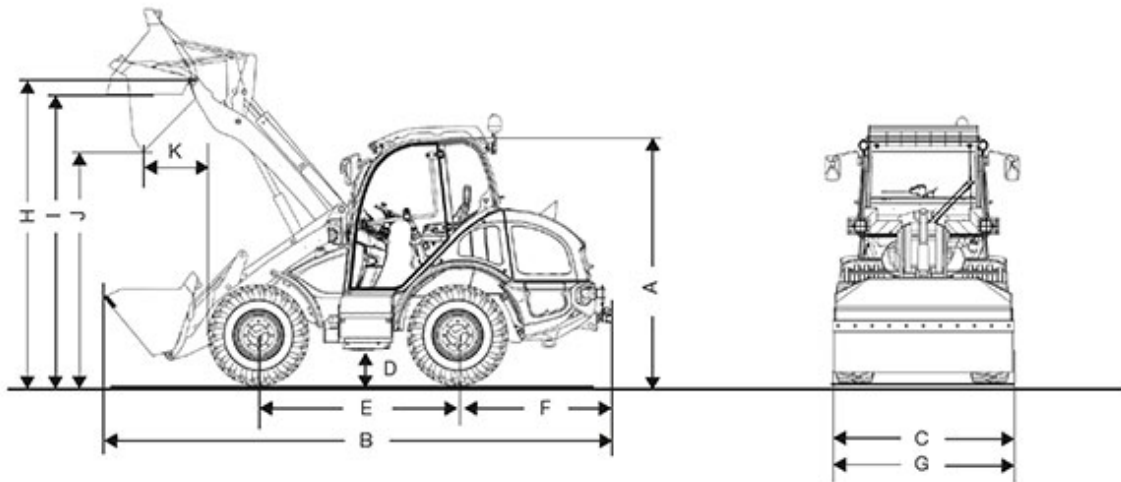

A	Höhe	2.480 mm
B	Länge	5.410 mm
C	Breite	1.720 mm
D	Bodenfreiheit	330 mm
E	Radstand	2.020 mm
	Mitte Vorderachse bis Zahnspitze	1.900 mm
F	Mitte Hinterachse bis Fahrzeugende	1.490 mm
G	Schaufelbreite	1.950 mm
H	Schaufeldrehpunkt	3.290 mm
I	Überladehöhe	3.090 mm
J	Ausschütthöhe	2.580 mm
K	Schüttweite	650 mm
	Stapelhöhe	3.040 mm
	Wenderadius (über Reifen)	2.840 mm

Alle Angaben wurden mit folgender Bereifung ermittelt: 28 x 9.00 – 15

Hinweis: Bitte beachten Sie, dass das Produktangebot landesspezifisch variieren kann. Unter Umständen sind die hier dargestellten Inhalte / Produkte in Ihrem Land nicht erhältlich. Genauere Informationen zur Motorleistung entnehmen Sie bitte der Betriebsanleitung; die tatsächlich abgegebene Leistung kann aufgrund spezifischer Betriebskonditionen variieren. Änderungen und Irrtümer vorbehalten. Abbildungen ähnlich.  
Copyright © 2019 Kramer-Werke GmbH.