

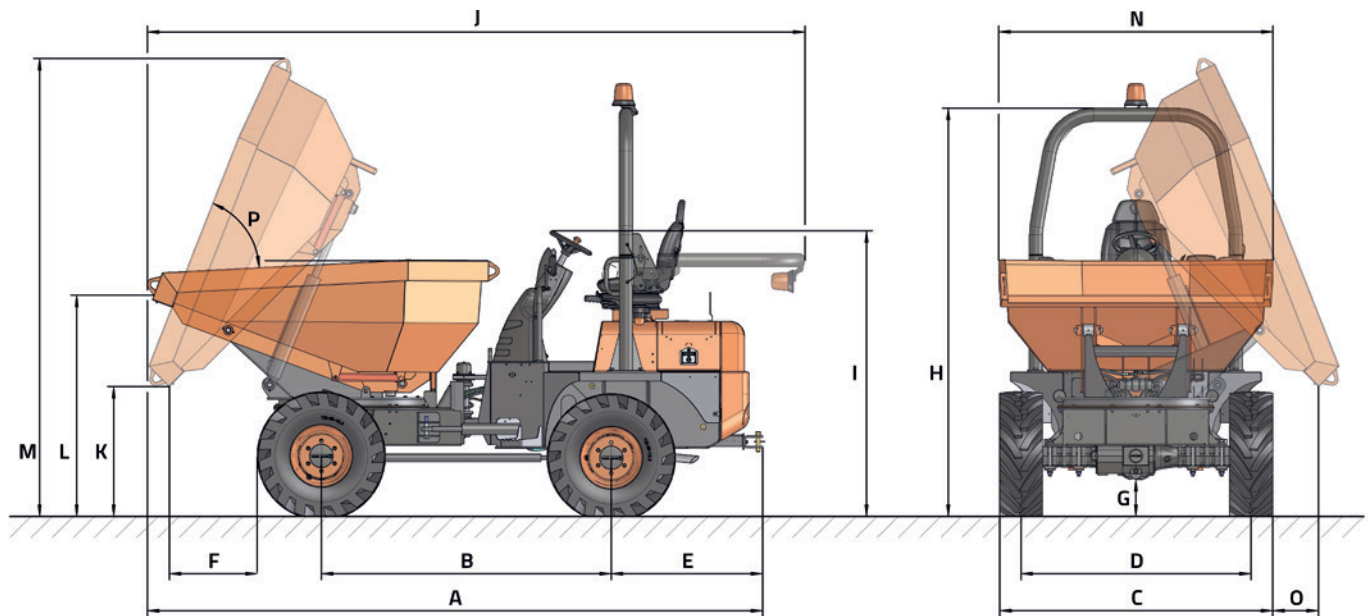

TECHNISCHE DATEN

ALLGEMEIN		D 350 AHG
Entladesystem	-	Schwenk
Ladekapazität	kg	3500
Fahrwerk	-	Knickgelenkt und schwingend
Fassungsvermögen Mulde Wassermaß	l	1020
Fassungsvermögen Mulde gestrichen	l	1790
Fassungsvermögen Mulde gehäuft	l	2130
Leergewicht	kg	2831
Kraftübertragung	-	Hydrostatik
MOTOR		
Marke	-	KUBOTA
Modell	-	D1803-CR-T-E5B
Leistung	kW	32,8
Betriebsgeschwindigkeit	rpm	2400
Drehmoment	N·m@rpm	150,5@1500
Anzahl Zylinder	-	3
Emissionen	-	Stage V, EPA Tier4f
Kraftstoffeinspritzung	-	Common Rail hydraulisch reguliert
Abgasnachbehandlung	-	DPF (Dieselpartikelfilter)
Lärm	dB(A)	101
FAHREN		
Höchstgeschwindigkeit	km/h	19
Überwindbare Steigung	%	54
Außenwenderadius	mm	4515
Antrieb	-	4x4
Reifen	-	11.5/80-15.3
HYDRAULIKSYSTEM		
Hydraulikkreislauf	-	Zahnradpumpe mit 12 cm ³ .
Fülle	l/min	26,6
Betriebsdruck	bar	170
TANKKAPAZITÄT		
Kraftstoff	l	44
Hydraulik	l	40
BREMSANLAGE		
Betrieb	-	Wasserabweisende Mehrscheibenbremsen im Ölbad. Hydraulikantrieb
Stillstand	-	Wasserabweisende Mehrscheibenbremsen im Ölbad. Mechanischer Antrieb

ABMESSUNGEN



ABMESSUNGEN (mm)	D 350 AHG
A	4170
B	1960
C	1840
D	1555
E	1025
F	600
G	260
H	2770
I	1940
J	4450
K	870
L	1490
M	3090
N	1850
O	310
ABMESSUNGEN (°)	
P	65



www.ausa.com

Produkte können ohne vorherige Ankündigung verändert werden. Bilder in der gesamten Dokumentation können je nach Modell auf nicht standardmäßige Konfigurationen oder auf nicht verfügbare Artikel verweisen.

AUSAs Logo und das gesamte Corporate Identity sind Eigentum des AUSA Center S.L.U. und dürfen ohne vorherige Zustimmung nicht verwendet werden.